

# SC Steel Challenge

## Vorbemerkung:

Für die Disziplinen Steel Challenge werden seitens des Bundes Deutscher Sportschützen 1975 e.V. keine Bedürfnisbescheinigungen ausgestellt.

## **Die nachfolgenden Regelungen gliedern sich in:**

SC 1	Teilnahmeberechtigung .....	2
SC 2	Sicherheits- und allgemeine Verhaltensregeln .....	2
SC 3	Technische Vorschriften .....	5
SC 4	Matchablauf .....	7
SC 5	Proteste .....	9

---

## SC 1 Teilnahmeberechtigung

---

Teilnahmeberechtigt sind alle Mitglieder des Bundes Deutscher Sportschützen 1975 e.V. mit gültiger Jahresbeitragsmarke im BDS-Ausweis. Gäste ausländischer Nationen können ebenfalls zugelassen werden. Darüber hinaus können Zulassungskriterien für besondere Veranstaltungen durch BDS-Gesamtvorstandbeschluss geregelt werden.

Alle Schützen haben sich nach den gesetzlichen Bestimmungen und nach den international gültigen Regeln der Steel Challenge Shooting Association sowie diesen ergänzenden Bestimmungen zu verhalten.

Die Teilnahme erfolgt freiwillig und auf eigene Gefahr. Jeder Schütze ist für jedes Projektil, das seine Waffe verlässt, selbst verantwortlich.

Der Veranstalter übernimmt keine wie auch immer geartete Verantwortung oder Haftung.

Mit der Anmeldung an dem Wettbewerb erkennt der Teilnehmer dieses Reglement an.

Sind Fragen in diesem Reglement nicht eindeutig geregelt, entscheiden der Match Director<sup>1</sup> und der Range Master abschließend.

---

## SC 2 Sicherheits- und allgemeine Verhaltensregeln

---

### SC 2.01 Sicherheitszonen: Aufgabe und Beschaffenheit

Der Veranstalter ist für Aufbau und Lage einer ausreichenden Anzahl von Sicherheitszonen für den Wettbewerb verantwortlich. Sie sollen günstig gelegen und durch Schilder leicht erkennbar sein. In Sicherheitszonen sollte sich ein Tisch befinden und die sichere Richtung und deren Begrenzung klar erkenntlich sein.

Den Wettbewerbern ist die Benutzung der Sicherheitszonen in nachstehender Weise gestattet, vorausgesetzt sie bleiben innerhalb der Begrenzungen und die Waffe zeigt in eine sichere Richtung. Verstöße dagegen werden mit Match-Disqualifikation geahndet.

- zum Ein- und Auspacken sowie Holstern ungeladener Schusswaffen
- für Ziehübungen, das Leerabschlagen und das Wiederholstern ungeladener Schusswaffen
- zum Üben von Magazinwechseln bei Verwendung leerer Magazine und / oder zum Repetieren des Waffenverschlusses
- zur Durchführung der Inspektion, der Zerlegung, der Reinigung, der Reparatur und der Wartung von Schusswaffen, deren Bestandteilen oder anderen Zubehörs

---

<sup>1</sup> Abkürzungen: Match Director MD; Range Master RM; Range Officer RO

- Unter keinen Umständen darf in der Sicherheitszone mit Übungspatronen, Trainings- oder Pufferpatronen, Schlagbolzenschonern („Spring Caps“), leeren Hülsen, geladenen Magazinen, geladenen Speedloadern oder scharfen Patronen hantiert werden.

### **SC 2.02 Waffentragebereich**

Der Waffentragebereich ist der Bereich auf der Schießanlage, in der sich Wettbewerbsteilnehmer mit der Waffe im Holster aufhalten dürfen. Er sollte eindeutig beschrieben sein und entweder in der Wettbewerbsausschreibung oder durch einen Aushang in allen Sicherheitszonen bekannt gegeben werden.

Die Waffe darf im Waffentragebereich außerhalb von Sicherheitszonen ohne ausdrückliche Erlaubnis der Standaufsicht nicht aus dem Holster genommen werden.

Der Waffentragebereich muss den waffengesetzlichen Anforderungen genügen, die Voraussetzung für den Inhaber des Hausrechts der Schießstätte sind, allen Teilnehmern einer Veranstaltung das Führen von Schusswaffen zu gestatten.

### **SC 2.03 Störungen**

Waffen- und Munitionsstörungen gehen ausnahmslos zu Lasten des Schützen, auch beim Bruch von Waffenteilen. Sollte der Schütze die Störung nicht innerhalb der maximalen Stringzeit von 30 Sekunden beseitigen können, erhält er eine weitere Gelegenheit, die Störung innerhalb von 60 Sekunden zu beseitigen. Gelingt dies nicht, wird die Stage abgebrochen und es werden für jeden nicht geschossenen String 30 Sekunden gewertet.

### **SC 2.04 Disqualifikationsgründe**

Eine Disqualifikation erfolgt,

- wenn die Waffe mehr als 90° zur Kugelfangmitte ausgeschwenkt wird
- wenn der Schütze eine geladene Waffe fallen lässt
- wenn der Schütze eine zu Boden gefallene Waffe ohne Erlaubnis eines RO aufhebt
- wenn der Schütze mit geladener Waffe im Holster außerhalb einer Übung angetroffen wird
- bei unbeabsichtigter Schussabgabe mit Geschosseinschlag innerhalb von 3 m vor der Schießbox
- bei Hantieren mit Waffen außerhalb der Sicherheitszone
- bei Hantieren mit Munition oder ähnlichen Gegenständen innerhalb der Sicherheitszone
- bei unsportlichem Verhalten
- wenn der Schütze unter Alkohol- oder Drogeneinfluss am Schießen teilnimmt

## SC 2.05 Strafen

Eine Strafzeit von **3 Sekunden** wird verhängt bei folgenden Situationen:

- Plate-Miss (außer der Stop-Plate)
- Frühstart
- Bewegen nach dem Kommando „Stand By“
- Probeanschlag mit geladener Waffe
- Beschießen von Zielen nach der Stop-Plate
- Fußfehler
- falscher Positionswechsel
- Verlassen der Schießbox mit geladener Waffe (im Holster)

Eine Strafzeit von **30 Sekunden** wird verhängt bei folgenden Situationen:

- Stop-Plate-Miss
- Coaching
- kein Start nach dem akustischen Signal
- nicht rechtzeitiges Einnehmen der Startposition

## SC 2.06 Waffenwechsel

Der Schütze muss das gesamte Wettbewerbsprogramm in einer Disziplin mit derselben Waffe schießen. Ein Waffenwechsel oder der Austausch wesentlicher Teile (Lauf, Verschluss, Waffenbeschwerden, Mündungsbremse) ist nur bei Waffenstörung und nur mit Zustimmung des RM möglich.

## SC 2.07 Sicherheitsvorschriften

- Die Waffe darf nur auf Anweisung eines RO geladen werden.
- Lässt ein Schütze seine Waffe fallen, darf nur ein RO die Waffe aufheben und kontrollieren.
- Schutzbrille und Gehörschutz sind für alle Anwesenden auf dem Stand zwingend vorgeschrieben.

## SC 2.08 Bekleidung

Bekleidung, die dem Ansehen des Schießsports abträglich ist, ist verboten, insbesondere Tarnkleidung jeglicher Art, militärische oder paramilitärisch gestaltete Kleidungsstücke, Kleidungsstücke mit aggressiven oder diskriminierenden Aufschriften / Aufdrucken, etc.

Einzelheiten können im Kommentar zum Sporthandbuch des BDS-Standardprogramms geregelt werden.

## **SC 2.09 Holster / Ausrüstung**

Folgende Holster sind nicht zulässig:

- Crossdraw- und Schulterholster
- Holster mit Befestigungsriemen (z.B. am Oberschenkel), ob sichtbar oder nicht
- Holster, bei denen sich der Rücken des Waffengriffs unterhalb der Oberkante des Gürtels befindet
- Holster, bei denen die Mündung der Waffe außerhalb eines Radius von einem Meter um den Schützen herum auf den Boden zeigt, wenn der Schütze in entspannter Haltung steht
- Holster, bei denen der Abzug der Waffe nicht vollständig abgedeckt wird

Der Gürtel, an dem das Holster und die verwendete Ausrüstung befestigt sind, muss auf Höhe der Taille getragen werden. Entweder der Gürtel oder der Innengürtel müssen durchgehend befestigt werden oder mindestens durch drei Gürtelschlaufen geführt werden.

Weiblichen Teilnehmern kann es gestattet werden, den Gürtel mit dem Holster und der verwendeten Ausrüstung auf Hüfthöhe zu tragen. Ein zweiter Gürtel auf Höhe der Taille ist erlaubt. Jedoch ist die gesamte Ausrüstung an dem unteren Gürtel zu tragen.

Für einen zügigen Ablauf ist es erforderlich, dass jeder Schütze über genügend Magazine bzw. Speedloader verfügt.

## **SC 3 Technische Vorschriften**

---

### **SC 3.01 Art der zugelassenen Waffen**

#### **SC 3.01.1 Division „Pistole Open“**

- halbautomatische Pistolen mit einer Magazinkapazität von mindestens 5 Patronen
- Lauflänge: mindestens 76,2 mm (3 Zoll)
- Visierung: beliebig
- Abzugswiderstand: beliebig
- Kaliber: mindestens 8,99 mm (0.354“), höchstens 11,52 mm (0.453“)
- Hülsenlänge: mindestens 18,9 mm
- kein Mindestfaktor, **Major- und Magnumladungen sind nicht erlaubt**

#### **SC 3.01.2 Division „Revolver Open“**

- Double Action-Revolver mit einer Trommelkapazität von mindestens 5 Patronen
- Lauflänge: mindestens 76,2 mm (3 Zoll)
- Visierung: beliebig

- Abzugswiderstand: beliebig
- Kaliber: mindestens 8,99 mm (0.354“), höchstens 11,52 mm (0.453“)
- Hülsenlänge: mindestens 18,9 mm
- kein Mindestfaktor, **Major- und Magnumladungen sind nicht erlaubt**

#### SC 3.01.3 Division „Pistole Standard“

- halbautomatische Pistolen mit einer Magazinkapazität von mindestens 5 Patronen
- Lauflänge: mindestens 76,2 mm (3 Zoll)
- Visierung: offene Visierung (nur Kimme und Korn)
- Mündungsbremsen, Kompensatoren oder Porting nicht erlaubt
- Abzugswiderstand: beliebig
- Kaliber: mindestens 8,99 mm (0.354“), höchstens 11,52 mm (0.453“)
- Hülsenlänge: mindestens 18,9 mm
- kein Mindestfaktor, **Major- und Magnumladungen sind nicht erlaubt**

#### SC 3.01.4 Division „Revolver Standard“

- Double Action-Revolver mit einer Trommelkapazität von mindestens 5 Patronen
- Lauflänge: mindestens 76,2 mm (3 Zoll)
- Visierung: offene Visierung (nur Kimme und Korn)
- Mündungsbremsen, Kompensatoren oder Porting nicht erlaubt
- Abzugswiderstand: beliebig
- Kaliber: mindestens 8,99 mm (0.354“), höchstens 11,52 mm (0.453“)
- Hülsenlänge: mindestens 18,9 mm
- kein Mindestfaktor, **Major- und Magnumladungen sind nicht erlaubt**

#### SC 3.01.5 Division „Kurzwaaffe Kleinkaliber Open“

- halbautomatische Pistolen und Double Action-Revolver mit einer Magazinkapazität bzw. Trommelkapazität von mindestens 5 Patronen
- Lauflänge: mindestens 76,2 mm (3 Zoll)
- Visierung: beliebig
- Abzugswiderstand: beliebig
- Kaliber: .22 lfB / 5,6 mm

#### SC 3.01.6 Division „Kurzwaaffe Kleinkaliber Standard“

- halbautomatische Pistolen und Double Action-Revolver mit einer Magazinkapazität bzw. Trommelkapazität von mindestens 5 Patronen
- Lauflänge: mindestens 76,2 mm (3 Zoll)
- Visierung: offene Visierung (nur Kimme und Korn)
- Mündungsbremsen, Kompensatoren oder Porting nicht erlaubt
- Abzugswiderstand: beliebig
- Kaliber: .22 lfB / 5,6 mm

### **SC 3.02 Standeinrichtungen und technischer Ablauf**

Alle Stages werden aus einer Schießbox mit einer Seitenlänge von 90 x 90 cm beschossen.

Die Schießboxen werden durch eine entsprechende Kennzeichnung am Boden festgelegt. Die Kennzeichnung ist aus geeigneten Materialien herzustellen, z.B. Holz mit mindestens 24x48 mm Kantenlänge oder Kunststoffband, mindestens 4 cm breit. Die Schießboxen befinden sich alle auf einer einheitlichen Entfernungslinie („Feuerlinie“) zu den Zielen.

Ausnahme: Bei „Outer Limits“ haben die Schießboxen eine Seitenlänge von 120 x 120 cm. Rechtshändige Schützen starten in der linken Box und beschießen die zwei linken Ziele, wechseln in die mittlere Box und beschießen die restlichen drei Ziele. Linkshändige Schützen starten analog in der rechten Box. Es kann zeitgleich immer nur ein Schütze starten.

Zum Aufbau wird auf die Anlage A verwiesen, die Bestandteil dieser Sportordnung ist.

## **SC 4 Matchablauf**

---

### **SC 4.01 Wertung**

Eine Stage besteht aus 5 Stahlzielen (4 Plates und eine Stop-Plate).

Die Ziele sind in einer Entfernung zwischen 7 m (rd. 8 Yards) und 45 m (rd. 50 yards) aufgestellt.

Die Stahlplatten müssen mit einer sich deutlich vom Hintergrund abhebenden Farbe - bevorzugt weiß - gestrichen sein und werden für jeden Teilnehmer erneut angestrichen oder übersprüht. Die Stop-Plate ist zusätzlich andersfarbig markiert.

Jede Stage wird 5-mal (5 Strings) geschossen, „Outer Limits“ nur 4-mal. Mit einem Treffer auf der Stop-Plate wird die Zeit gestoppt. Jede einzelne Zeit wird auf die Hundertstelsekunde genau festgehalten. Die Summe der Zeiten der besten 4 Strings („Outer Limits“: der besten 3 Strings) ergeben die Stage-Zeit. Die Summe der Stage-Zeiten ergibt die Gesamtzeit.

Die Plates werden in beliebiger Reihenfolge beschossen; ein Treffer auf der Stop-Plate beendet den String. Ein String ist nach maximal 30 Sekunden beendet. Die Gesamtzeit je String inklusive der Strafzeiten kann nicht mehr als 30 Sekunden betragen.

Der RO informiert den Schützen unverzüglich über einen Fehltreffer (Miss).

Es liegt in der Verantwortung eines jeden Teilnehmers, seine Wertung zu kontrollieren, bevor er die Trefferaufnahme unterschreibt. Unklarheiten sind sofort mit dem RO zu klären. Über einen erzielten Treffer entscheidet der RO abschließend.

### **Divisions**

- Pistole Open
- Pistole Standard
- Revolver Open
- Revolver Standard
- Kurzwaffe Kleinkaliber Open
- Kurzwaffe Kleinkaliber Standard

Für eine Wertung sind mindestens 10 Meldungen erforderlich.

### **Categories (Wettbewerbsklassen)**

Eine Division-Wertung muss zustande kommen, bevor Categories anerkannt werden können. Für eine Category-Wertung sind mindestens 5 Meldungen erforderlich.

Als Einzelwertung können folgende Categories anerkannt werden:

- Lady Overall
- Junior(<21) Overall (am ersten Matchtag nicht älter als 20 Jahre)
- Senior(>50) Overall (am ersten Matchtag älter als 50 Jahre)
- Super Senior (>60) Overall (am ersten Matchtag älter als 60 Jahre)

Teilnehmer, die am ersten Matchtag älter als 60 Jahre sind, können nur dann in der Senior Category starten, wenn es keine Super Senior-Wertung gibt.

### **Team**

3 Schützen bilden ein Team. Die besten Overall-Zeiten der einzelnen Team-Mitglieder werden addiert. Kleinkaliber-Divisions werden nicht berücksichtigt.

Für eine Wertung sind mindestens 3 Meldungen erforderlich.

## **SC 4.02 Startposition**

### **Kurzwaffen Großkaliber:**

Der Schütze steht in der Schießbox mit dem Gesicht und Oberkörper in Richtung Kugelfang. Die Hände werden so über Schulterniveau gehalten, dass man von hinten die Handgelenke sehen kann. Die Waffe befindet sich geladen und gesichert im Holster.

### **Kurzwaffen Kleinkaliber:**

Der Schütze steht in der Schießbox und hält die geladene Waffe im Voranschlag auf einen Haltepunkt zielend. Dieser Haltepunkt befindet sich 3 Meter vor der Schießbox.

## **SC 4.03 Anschlagsart**

Stehend freihändig. Die Waffe kann mit einer oder beiden Händen gehalten werden. Der Schussarm und das Handgelenk dürfen durch Hilfsmittel weder gehalten noch gestützt werden.





#### SC 4.04 Disziplinablauf

Nach Aufforderung durch den RO betritt der Schütze die Schießbox.

Mit dem Kommando „**Load and Make Ready**“ hat der Schütze 45 Sekunden Zeit, sich auf den ersten String vorzubereiten, die Waffe zu laden und die Startposition einzunehmen. Er darf **einen** Probeanschlag/Sightcheck mit der **ungeladenen** Waffe machen.

Wenn der Schütze die Startposition eingenommen hat, folgt die Frage „**Are You Ready?**“. Ist ein Schütze nicht bereit, muss er auf diese Frage sofort sowie laut und vernehmlich mit „Nein“ oder „Nicht bereit“ antworten. Ihm ist einmalig Gelegenheit zu geben, seine Vorbereitung innerhalb einer angemessenen Zeit abzuschließen.

Widerspricht der Schütze nicht, erfolgt das Kommando „**Stand By**“. Ab jetzt darf sich der Schütze nicht mehr bewegen. Das akustische Startsignal, mit dem die Schießzeit beginnt, erfolgt innerhalb von 1-4 Sekunden.

Nachdem die Ziele beschossen wurden, lädt der Schütze falls erforderlich selbständig nach und nimmt innerhalb von 30 Sekunden erneut die Startposition ein. Der RO startet mit der Frage „**Are You Ready?**“ den nächsten String.

Sollte der Schütze nicht rechtzeitig die Startposition eingenommen haben, muss dies nach Aufforderung durch den RO innerhalb von 10 Sekunden geschehen. Ist der Schütze dann immer noch nicht bereit, gilt der nächste String als nicht geschossen und wird mit 30 Sekunden gewertet.

Nach dem letzten String erfolgt das Kommando „**Unload and Show Clear**“. Der Schütze entlädt die Waffe und zeigt das leere Patronenlager. Mit dem Kommando „**If Gun Clear, Hammer Down and Holster**“ schließt der Pistolenschütze den Verschluss der Waffe, schlägt den Hammer in Richtung Kugelfang ab und holstert die Waffe. Revolverschützen schwenken die leere Trommel ein und holstern die Waffe.

Mit dem Kommando „**Range is Clear**“ beendet der RO die Stage.

#### SC 5 Proteste

Ein Protest ist innerhalb einer halben Stunde nach dem Vorfall, der den Protest begründet, schriftlich beim Match Director einzureichen. Die Protestgebühr beträgt 100 Euro und wird zurückerstattet, wenn dem Protest stattgegeben wird. Die Protest-Jury besteht aus drei Match-Teilnehmern, die vom MD benannt werden.

**Steel Challenge Anhang:**

Es werden folgende Zielmedien verwendet:

- runde Stahl-Platten mit einem Diameter von 25cm
- runde Stahl-Platten mit einem Diameter von 30cm
- Rechteckige Stahlplatten mit den Maßen 46cm breit und 61cm hoch

Der Höhenabstand der Oberkanten der runden Platten zur Standfläche des Schützen beträgt 1,50m.

Ausnahme:

Bei der Übung „Pendulum“ beträgt der Höhenabstand bei zwei Platten 1,80m.

Der Höhenabstand der Oberkanten der rechteckigen Platten zur Standfläche des Schützen beträgt 1,65m.

Alle Stages werden aus einer Schießbox mit einer Seitenlänge von 90 x 90 cm beschossen. Die Schießboxen werden durch eine entsprechende Kennzeichnung am Boden festgelegt. Die Kennzeichnung ist aus geeigneten Materialien herzustellen, z.B. Holz mit mindestens 24x48 mm Kantenlänge oder Kunststoffband, mindestens 4 cm breit.

Ausnahme :

Bei der Übung „Outer Limits“ haben die Schießboxen eine Seitenlänge von 120 x 120 cm. Die Schießboxen befinden sich auf einer einheitlichen Entfernungslinie („Feuerlinie“) zu den Zielen.

Je nach Schießstandverhältnissen können die Entfernungen und Scheibenabstände angepasst werden. Es ist jedoch darauf zu achten, dass der Sicherheitsabstand von 7m für das Beschießen von Stahlzielen nicht unterschritten wird.

Deutsche Meisterschaften sollten jedoch nur auf original Entfernungen und Abständen geschossen werden.

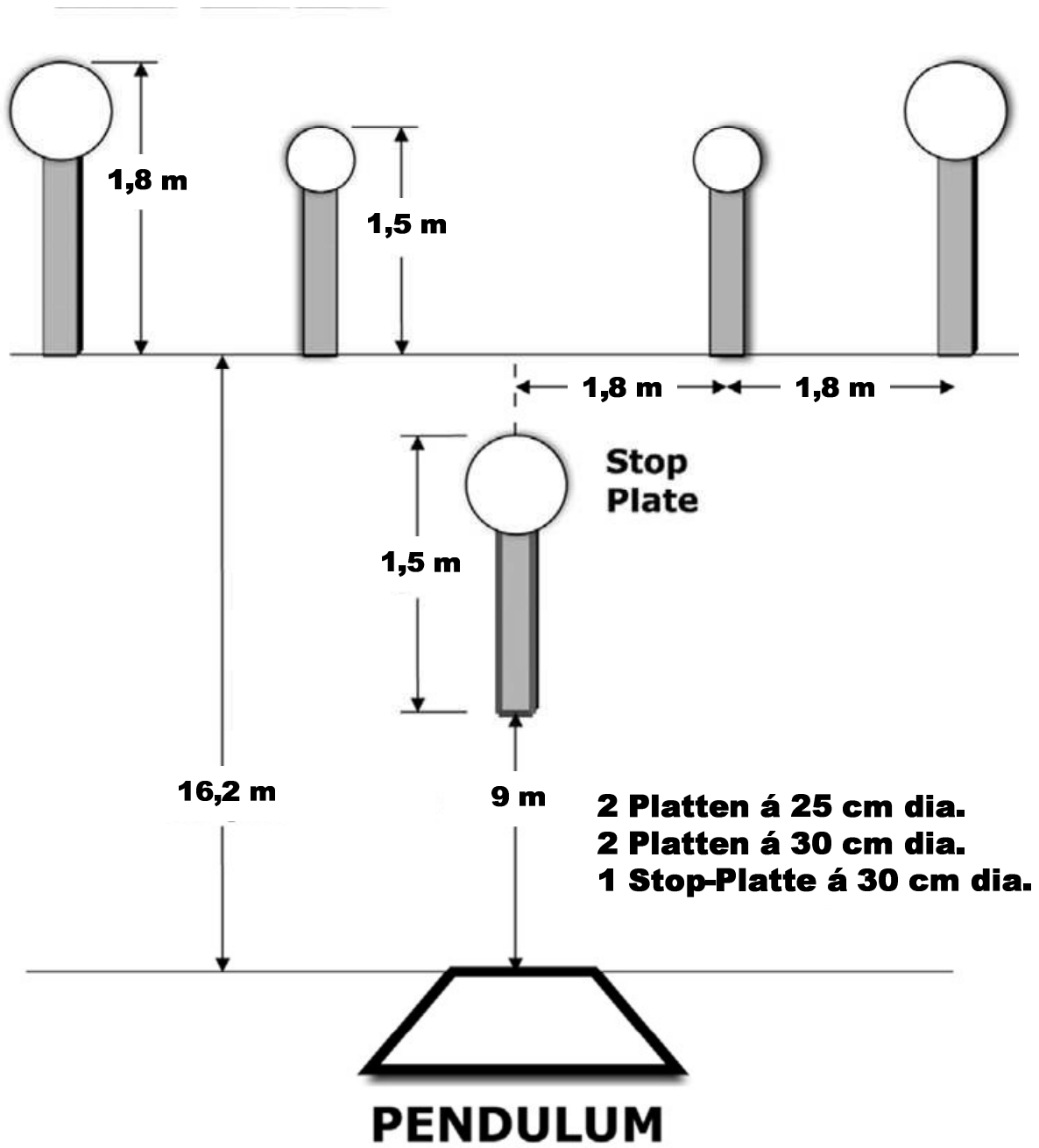

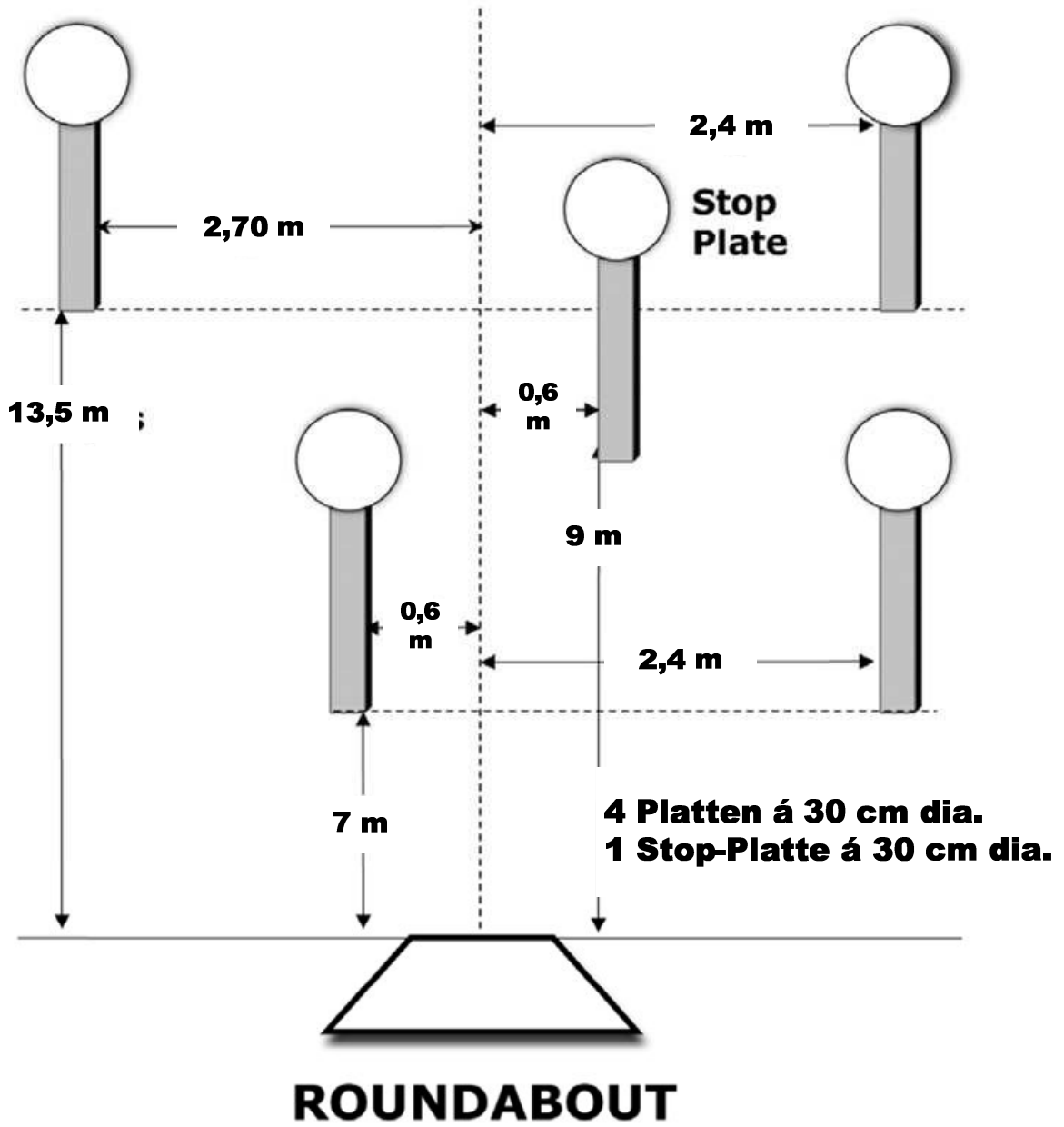

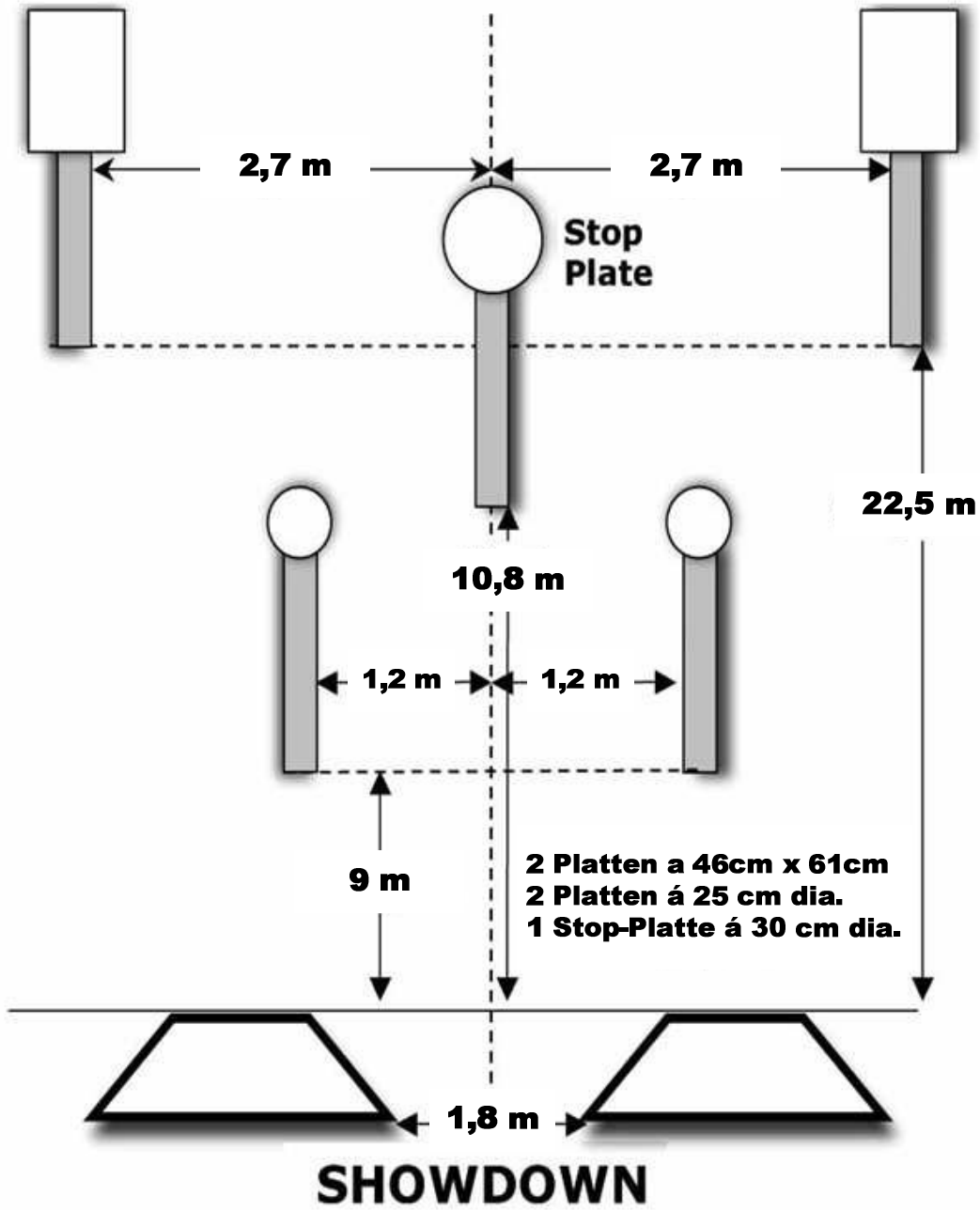

**4 Platten á 25 cm dia.  
1 Stop-Platte á 30 cm dia.**

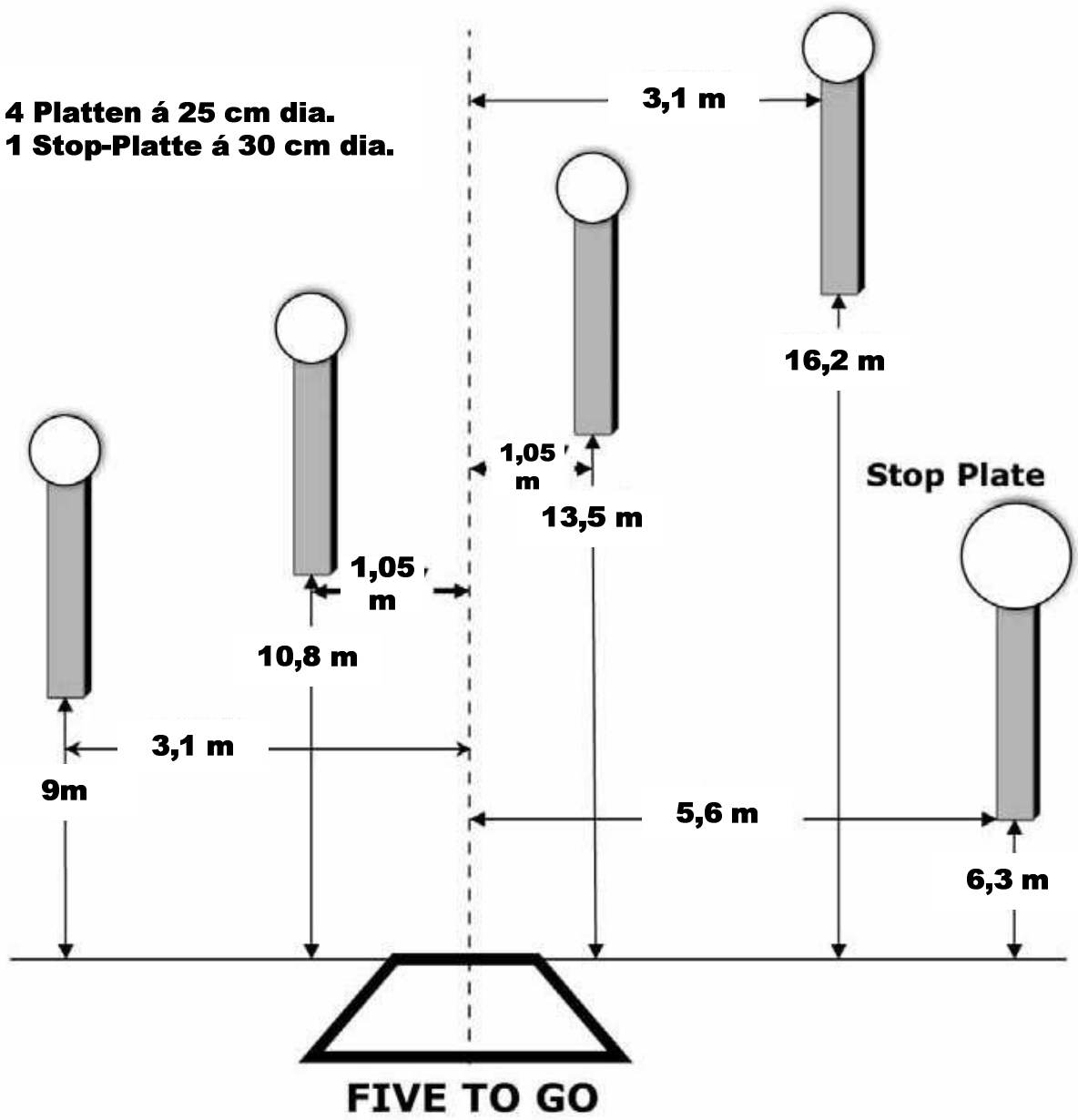

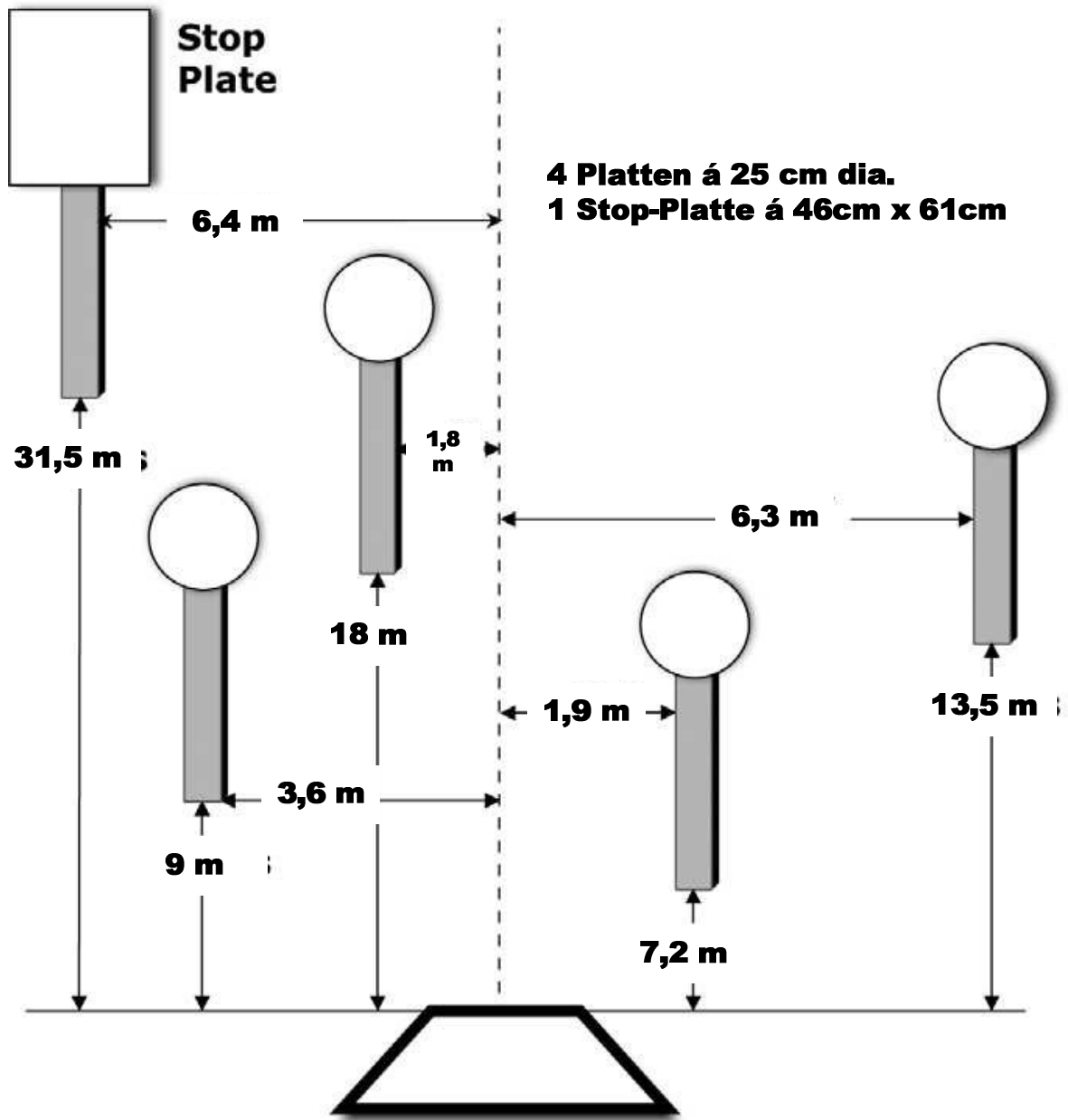

**SPEED OPTION**



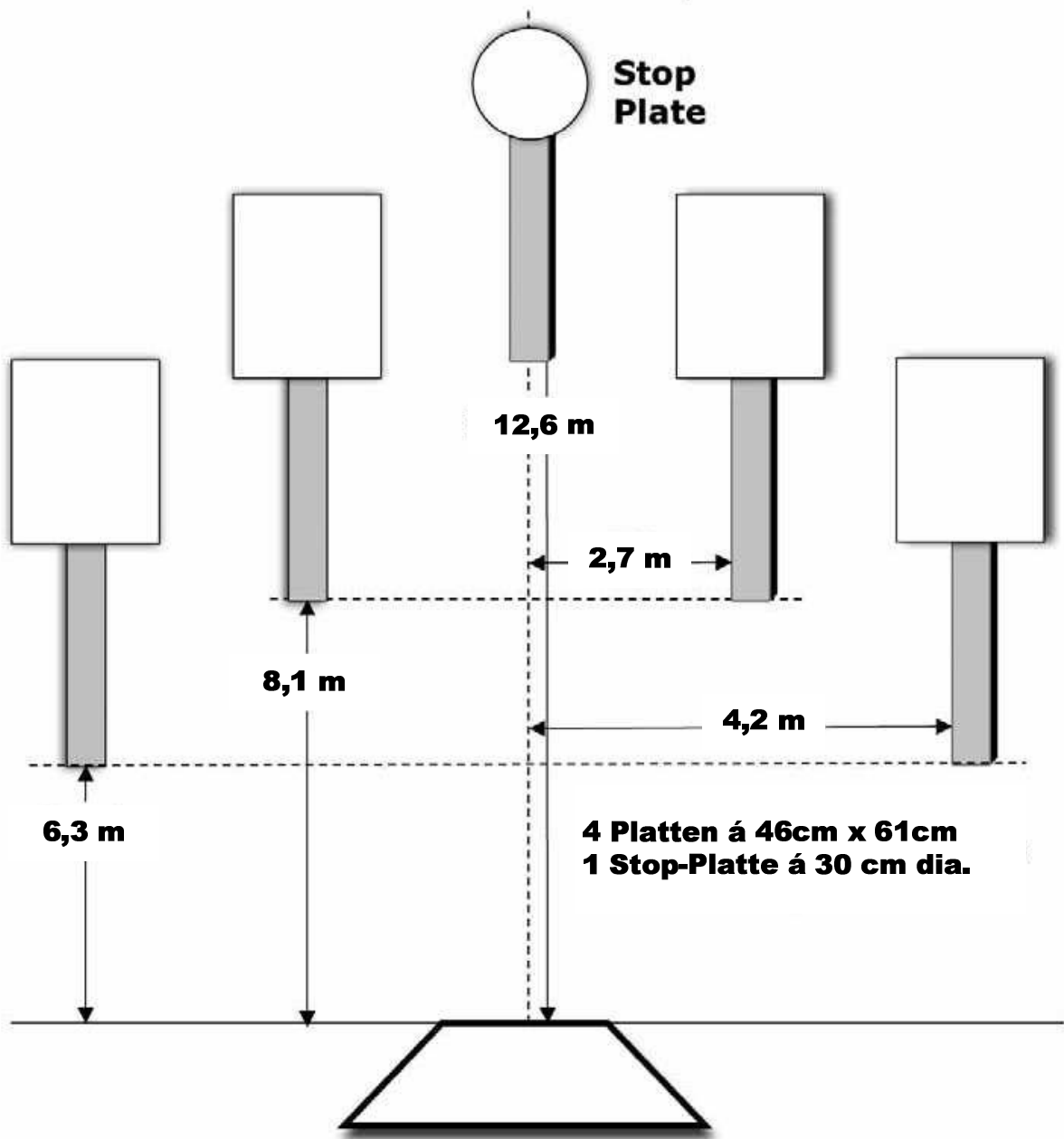

**SMOKE & HOPE**

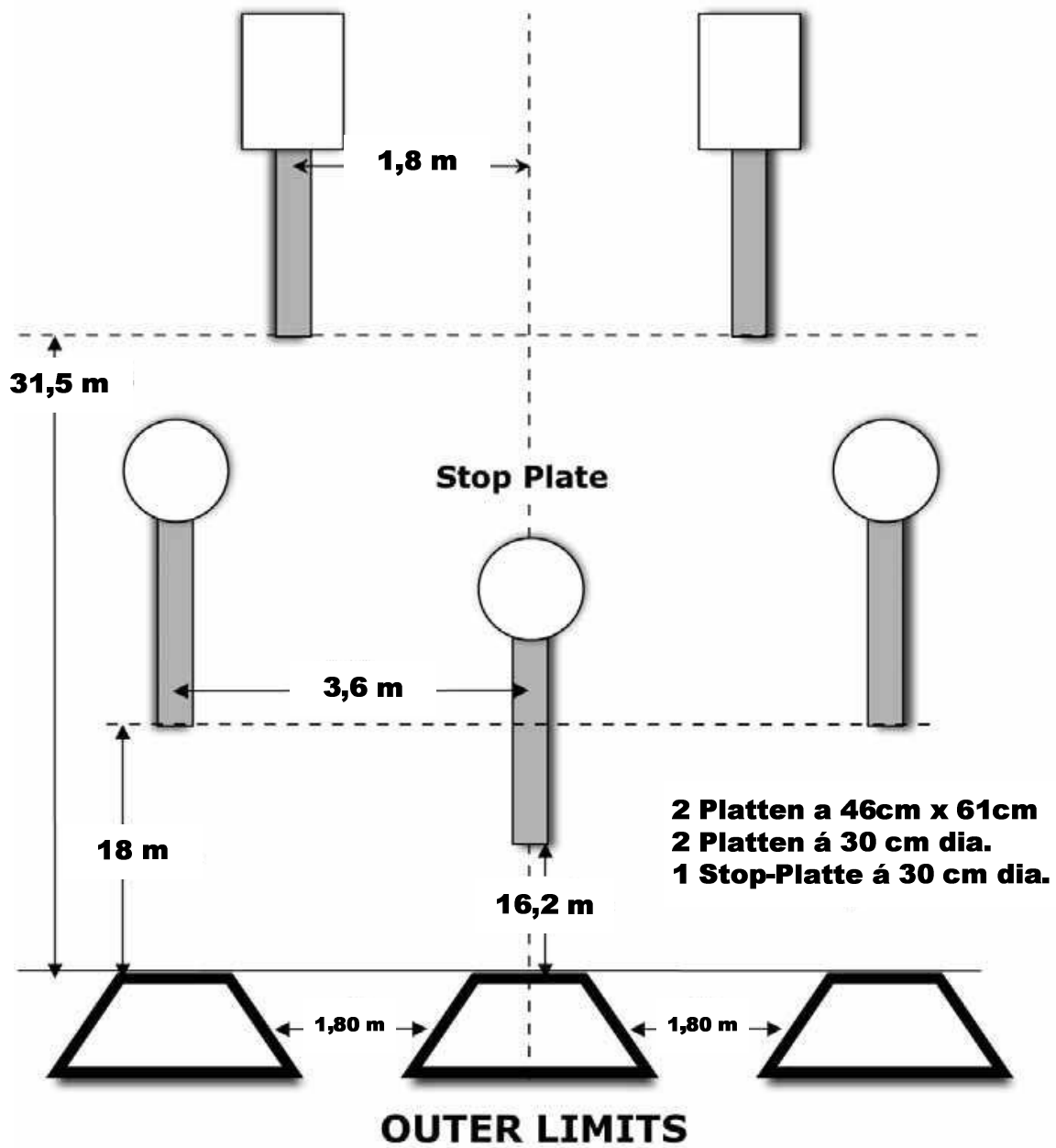

Rechtshändige Schützen starten in der linken Box und beschießen die zwei linken Ziele, wechseln in die mittlere Box und beschießen die restlichen drei Ziele. Linkshändige Schützen starten analog in der rechten Box.  
 Es kann zeitgleich immer nur ein Schütze starten.

